



AM SNAPPHANERALLY  
FRE-LÖR DEN 19-20 AUGUSTI 2016

# INBJUDAN



**CRC**



**WERC**





# FRÅN IDÉ TILL FÄRDIG PRODUKT

AM-Tryck & Reklam och C4 Media är din kompletta partner när det kommer till medieproduktion. Under ett och samma tak erbjuder vi bland annat layout, formgivning, fotografering, webblösningar, affärssystem, print och mycket mer. Med vår kreativa kompetens hjälper vi våra kunder att nå sina målsättningar. Sedan 2014 är C4 Media en del av AM-Tryck & Reklam.

[www.amtryck.se](http://www.amtryck.se)



TRYCK



REKLAM



FOTO



WEBB



TRYCK  
REKLAM  
C4 MEDIA

# TÄVLINGEN ANORDNAS I FULL ÖVERENSSTÄMMELSE MED SBF'S NATIONELLA TÄVLINGSBESTÄMMELSER OCH MÄSTERSKAPSREGLER RALLY + RM 2016, DENNA TÄVLINGSINBJUDAN SAMT EVENTUELLT TILLKOMMANDE BULLETTINER.

## 1. TÄVLINGSARRANGÖR

Hässleholms Motorklubb arrangerar nationella **AM Snapphanerally** i Hässleholm den 19-20 augusti 2016.  
**Ingående i Svenskt Mästerskap i Rally (SM) + JSM, Riksmästerskap i Rally (RM), West Euro Rally Cup samt Copenhagen Rally Cup.**

## 2. ORGANISATIONSKOMMITTÉ

Tävlingsledare	C G Wilke	070-521 58 02	Central presschef	Annemo Friberg	070-554 11 70
Stf TL / TL RM	Martin Holm	070-811 31 59	Lokal presschef	Eva Persson	070-650 03 37
Stf tävlingsledare	Rolf Sandin	073-314 00 67	Marknad	Ingvar Olsson	070-578 25 55
Bitr tävlingsledare	L-G Eriksson	070-895 04 56	Banchef	Jimmy Möllerström	076-768 73 78
Sekreterare	Micke Björnsson	070-810 36 09	Teknisk Chef	Torgny Johansson	070-531 44 92
Sekreteriatschef	Martin Baeck	073-043 67 51	Säkerhetschef	Anita Danielsson	070-602 43 00
Förarkontakt	Anders Dawidson	073-582 21 91	Resultat	Lars Gren	070-533 98 34
Förarkontakt	Joakim Berg	072-214 83 00	Notskrivare	Gunnar Barth	070-655 49 84

## 3. Tävlingsledare

C G Wilke 070-521 58 02

## 4. Teknisk Chef

Torgny Johansson 070-531 44 92

## 5. Domarordförande

Jöran Pettersson 070-216 92 02

## 6. Domare

Patrik Persson 070-871 37 67  
Björn Larsson 070-328 89 46

## 7. Teknisk kontrollant

Håkan Andersson 073-523 53 85

## 8. Miljöchef

Bertil Hylén 073-140 80 06

## 9. Tävlingsform- tävlingens längd

Rallytävling om totalt 337 km varav 107 km är SS, uppdelat på 10 specialsträckor med arr.noter av Gunnar Barth. SS 1 och 2 (7,5+7,5 km) fredag kväll genomförs som en "Superstage" på Garnisonen. Underlag: asfalt, betong och gatsten! Power Stage avgörs på sista SS 10, för klass 1-6 RM klass 7-8 kör enbart lördagens sträckor ( SS 3-10 ). Ingen rek under fredagen! Ingen Power Stage på SS 10.

## 10. Tävlingsplats och ort

Start -och målplats är förlagt till Hässleholmshuset i Hässleholm. Tfn tävlingsdagarna 073-314 00 67

## 11. Tidsplan

Sön	5/6		Anmälningstiden börjar.
<b>Fre</b>	<b>29/7</b>	<b>kl 1800</b>	<b>Anmälningstiden slutar. OBS!</b>
Lör	6/8	kl 0800	Banan offentliggörs.
Mån	15/8	kl 1800	Presskonferens lokala förare.
Tor	18/8	kl 1800	Presskonferens SM-elit förare.
		kl 2000	Första organisationsmötet.
Fre	19/8	kl 1900-2100	Administrativ kontroll & registrering för rekognosering.
		kl 0700-0900	- " - - " -
		kl 0800	Presscentrat och ackrediteringen öppnar.
		kl 0730-1400	Rekognosering. Max 2 ggr per fysisk SS.
		kl 1000-1500	A-besiktning enl separat tidsschema.
		kl 1500	Andra organisationsmötet.
		kl 1600	Startlista för etapp 1 anslås
		kl 1800	Etapp 1 startar, 2 specialsträckor "superstage" på Garnisonen.
		kl 2130	Senaste tidpunkt för anmälan om omstart till lör morgon (etapp 2)
		kl 2130	Organisationsmöte.
<b>Lör</b>	<b>20/8</b>	<b>kl 0700-0830</b>	Anmälan och besiktning för klass 7-8.
		<b>kl 0815</b>	Etapp 2 startar med 8 SS. 3 före och 5 efter lunch. Ingen omseedning.
		kl 1100	Lunch med service samt regrouping.
		kl 1630	1:a bil i mål på Stortorget, prisutdelning på rampen.
		kl 1730	Presskonferens och slutbesiktning.
		kl 1800	Organisationsmöte.
		kl 1830	Preliminär resultatlista offentliggörs.
		kl 1900	Resultatlistan offentliggörs
			Parc Fermé öppnar 30 min efter sista bil gått i mål i SM startfältet.

## 12. Deltagare, licensklasser, deltagarantal och gallring

Tävlingen är öppen för A-,B- och C förare med svensk licens, samt utländska förare med tillstånd från resp lands förbund (EU-licens). Utländska förare får ej tillgodoräkna sig SM poäng. Tävligen är maximerad till 110 startande.

Gallring enligt SM & RM bestämmelser 2016 5.5.

## 13. Bilklasser och startordning

Klass 1	SM Otrimmat 2 WD (R2) Grupp N upp till 2000 cc samt R2B
Klass 2	SM Otrimmat 4 WD (R4) Grupp N 4 WD över 2000 cc samt R4
Klass 3	SM Trimmat 2 WD (R3) Grupp A, upp till 2000 cc, Grupp R2C, R3C, R3T och R3D samt Gr. H och Nationell special enligt RY - T8, 2WD
Klass 4	SM Trimmat 4 WD (R5) Grupp A över 2000 cc inkl. WRC, samt Nat. spec enligt RY - T8, 4WD, FIA Appendix J: Super 2000 samt R5
Klass 5	JSM Otrimmat 2 WD (R2) enligt R2 ovan.
Klass 6	JSM Otrimmat 2 WD (R3) enligt R3 ovan
Klass 7	RM Grupp E
Klass 8	RM Grupp F / VOC
Klass 9	Historic cars/App.K

Startordning: Klass 6, 5, 1, 4, 2, 3, 8, 7 och 9.

## 14. Reklam

Om arrangören kommer att anbringa reklam på tävlingsbilarna, meddelas i Bulletin 1.

Friköp av arrangörsreklam erlägger dubbel tävlingsavgift. (Gäller ej reklam intill startnummer)

## 15. Lagtävlan

Ingen lagtävlan.

## 16. Särskilda bestämmelser

A: Otillåten träning. Tävlade som efter denna inbjudans offentliggörande påträffas på banan kommer att nekas start.

B: Start på SS sker med digital nedräknande klocka, med tjuvstartsfunktion via fotocell. Visas vid TK start.

C: Arrangören tillåter att utländska deltagare kör på "fria" däck i alla klasserna.

D: Pilar med röd/svart färg kommer att användas på SS.

E: Däck för SS 1 & 2 på Garnisonen fre kväll enl SM-best 12.1. Det är möjligt att använda 5 "slitna"

grusdäck, utöver de 8 inklassade, MEN endast tillåtet att använda däck enl bilaga 1.

F: Omstart enl omstartreglerna medges även efter uteslutning pga. överskriden respittid mellan 2 tidskontroller på fre kväll. Omstart kan endast ske efter etapp 1. Tid för anmälan om omstart enl p 11.

## 17. Tävlingsavgifter

Tävlingsavgift kl 1-4 = 6500:- utan noter & rek/ 7100:- rek & notavgift.

Tävlingsavgift kl 5-6 = 5500:- utan noter & rek/ 6100:- rek & notavgift

Tävlingsavgift kl 7-8 = 2500:- utan noter & rek/ 3000:- med notavgift

Tävlingsavgift kl 1-9 HLMK ekipage = 500:- rabatt! (Gäller ej på noter)

Tävlingsavgift kl 1-9 Utländska ekipage = 1000:- rabatt! (Gäller ej på noter)

Tävlingsavgift kl 1-9 Utländska ekipage WERC = 2000:- rabatt! (Gäller ej på noter)

Efteranmälningsavgift ( 29/7 kl 1800-15/8 kl 1800) = 2000:- utöver tävlingsavgiften.

500:- i klasserna 1-6 avsätts för prispotten i Rally-SM.

Kostnad för rekognosering & noter är 600:- (500:- kl 7-8) och gäller även för förare med fri start.

Anmälan återtagen före den 29/7 kl 18.00 erhåller hela tävlingsavgiften samt ev notkostnad tillbaka.

Anmälan återtagen före den 17/8 kl 18.00 erhåller hela tävlingsavgiften tillbaka, utom ev notkostnad samt 500:- som klubben behåller som exp.avgift. Se även RY 2.4.6T

Friköp från arrangörsreklam kostar dubbel tävlingsavgift.

**Avanmälan samt ev. efteranmälan sker på [www.resultatservice.com](http://www.resultatservice.com)**

## 18. Anmälan

Skall i 1:a hand göras på [www.resultatservice.com](http://www.resultatservice.com).

Skickas annars till: Resultatservice, Munkarp 108, 243 91 Höör.

**OBS!!! Arr. tillhanda senast den 29/7 2016 kl 18.00. Glöm ej att beställa noter.**

**Ingen tfnanmälan godtages. EFTERANMÄLAN fram till 15/8 kl 2400**

Tävlingsavgiften samt avgift för rek & noter, insättes på Hässleholms Motorklubb, **Bg 5373-4091**, klubben tillhanda senast den 29/7 2014 kl 18.00.

**Swift = SWEDSESS IBAN = SE49 8000 0831 3991 3920 0910**

## 19. Avlysning

Tävlingsledningen äger rätt, att efter SBF godkännande, avlysa tävlingen. Se SM-best 5.7

## 20. Priser- Poängberäkning- Prisutdelning- Särskiljning

Klass 1-9: Hederspriser utdelas till de tre snabbaste i resp klass. Prisutdelning sker efterhand på målrampen.

Vid lika sluttid avgör tiden på SS3, därefter SS 4 osv.

Under 2016 tävlas det för 1:a året om ATMOS/SUEMAX vandringspris.

## 21. Återbud

Enligt RY 2.4.6T samt p 17 ovan.

## 22. Upplysningar [www.hlmk.com](http://www.hlmk.com)

Tävlingsledare C G Wilke 0451-158 02, 070-521 58 02  
Stf - " - Martin Holm 044-424 46, 070-811 31 59

## Övernattning

Hässleholmsgårdens Vandrarhem, tel 0451-26 82 34,

Hotel Göingehof 0451-143 30 - ange "Snapphanerallyt" när du bokar så får ni extra rabatt

Tyringe Kurhotell 0451-577 70 - " - " - " - "

Hotel City 0451-410 13,

Hotell Statt 0451-890 00

eller [www.hassleholm.se/turism](http://www.hassleholm.se/turism)

## Personuppgifter

Tävlingsdeltagare och funktionärer har genom sin anmälan att delta i tävlingen samtyckt till att vederbörandes personuppgifter registreras i arrangörens dataregister samt att arrangören, inom ramen för sin verksamhet, oavsett mediaform offentliggör namnuppgifter.

## Ansvar

Den som deltar i tävling gör detta under eget ansvar och på egen risk. Berört förbund (FIA, SBF, SDF) arrangerar eller funktionär kan således inte utan vållande göras ansvariga för person- eller sakskador som under tävling drabbar deltagaren.

# Välkommen! - Hässleholms MK

**Fre kväll (SS 1 & 2) under AM Snapphanerally 2016 får endast däck upptagna i texten här under användas (utdrag ur sommardecklista RY 2016)**

**Minsta tillåtna mönsterdjup vid start på SS 1 är 5 mm!**

RALLY365.se	ADAPTOR R1, R2, Adaptor
AVON	SFR, AZG
Black Rocket	BR 22, 33, 44
Colway	Emjo, Rally Plus, Rally Plus 4
Dmack	DMG2, DMG3, DMG +2
DUNLOP	DZ86R-L
ELITE Regumering	Rally MS 200
GALAXIE	Safari
Gullabo Rally	AGI-Gullabo Rambo, Rally, Evo, Rally Super G
H-G i Tyringe AB	Dacapo Rally
Hankook	Ventus R 201, 202, 203, R213
INDY SPORT	F, FA
Kumho	R800, 900
Malatesta	Malatesta M 35
MAXSPORT	MAXSPORT RB3D, RB3D2, RB3, RB3D2A, RB3F, RB3(U)
MDS	MDS-RALLY S2, S22, S22S
MRF	ZDM2 alt. ZDM3, ZG1, ZG2
Michelin/BF Goodrich	M, L, Z, FB, M alt GM, L alt GL, GM, GL, GZG, GZS
Maxxis	Victra R 19
Pirelli	ASG-Z(K), T, RK, GM
Raptor	A200/Sport, Safari
Senator	Senator Rally Grus
Silverstone	S525 (i), S525 (x), S-505
Yokohama	A035, A053, A017. Följande mönster skall vara tillverkade före 2006: A033, A006T, A035, A035e, A036, A048, A035E SE L, W.

**The competition is arranged in full compliance with the SBF (the Swedish ASN) national sporting regulations and SBF national rally championship regulations for 2016, these supplementary regulations and coming bulletins.**

### **1. Organizer**

Hässleholms Motorklubb is arranging the national "AM Snapphanerally" in Hässleholm, 19-20th of August 2016.

### **The competition is a part of:**

Swedish Rally Championship (SM), Swedish Junior Rally Championship (JSM), Swedish National Rally Championship (RM), West Euro Rally Cup and Copenhagen Rally Cup.

### **2. Organization committee**

Clerk of the Course	C G Wilke	+46(0)70-521 58 02
Dep. C of the C/ Clerk of the Course RM	Martin Holm	+46(0)70-811 31 59
Dep. C of the C	Rolf Sandin	+46(0)73-314 00 67
Assist. C of the C	L-G Eriksson	+46(0)70-895 04 56
Competition secretary	Micke Björnsson	+46(0)70-810 36 09
Chief of Secretariat	Martin Baeck	+46(0)73-043 67 51
Liason officer	Anders Dawidson	+46(0)73-582 21 91
Liason officer	Joakim Berg	+46(0)72-214 83 00
Press officer nationwide	Annemo Friberg	+46(0)70-554 11 70
Press officer local	Eva Persson	+46(0)70-650 03 37
Market	Ingvar Olsson	+46(0)70-578 25 55
Route manager	Jimmy Möllerström	+46(0)76-768 73 78
Chief Scrutineer	Torgny Johansson	+46(0)70-531 44 92
Safety manager	Anita Danielsson	+46(0)70-602 43 00
Results	Lars Gren	+46(0)70-533 98 34
Pace notes	Gunnar Barth	+46(0)70-655 49 84

### **3. Clerk of the Course**

C G Wilke +46(0)70-521 58 02

### **4. Chief Scrutineer**

Torgny Johansson +46(0)70-531 44 92

### **5. Chairman of the Stewards**

Jöran Pettersson +46(0)70-216 92 02

### **6. Stewards of the meeting**

Björn Larsson +46(0)70-328 89 46

Patrik Persson +46(0)70-871 37 67

### **7. Technical observer**

Håkan Andersson +46(0)73-523 53 85

### **8. Environmental officer**

Bertil Hylén +46(0)73-140 80 06

### **9. Description of the rally**

Rally competition with a total length of approx. 337 km of which approx. 107 km are split over the 10 stages. Official pace notes made by Gunnar Barth

SS1 and 2 (7,5 + 7,5 km ) run Friday evening as a "Superstage" at "Garnisonen" on asphalt, concrete and paving stone. ("Garnisonen" is a formal military garrison.)

SS10 is run as Power stage for competition classes 1 to 6.

RM, competition class 7 and 8: Runs only Saturday, No reconnaissance, no power stage.

### **10. Rally HQ, Start and finish of the competition**

Rally HQ, start and finish of the competition are located to Hässleholmsgården close to central Hässleholm. Phone no. during competition days: +46(0)73-314 00 67

## 11. Time schedule

Sun	5/6		The entry opens
<b>Fri</b>	<b>29/7</b>	<b>at 1800</b>	<b>The entry closes. NOTE!!!!</b>
Sat	6/8	at 0800	The Race track will be published.
Mon	15/8	at 1800	Press conference local drivers.
The	18/8	at 1800	Press conference Swedish championship elite drivers.
		at 2000	First organizational meeting.
		at 1900-2100	Reporting and registration for reconnaissance.
Fri	19/8	at 0700-0900	Reporting and registration for reconnaissance.
		at 0800	Press centre and accreditation opens.
		at 0730-1400	Reconnaissance. Maximum 2 drive thru's per physical special stage.
		at 1000-1500	Scrutineering A according to separate time schedule .
		at 1500	Second organizational meeting.
		at 1600	Starting list for first leg is published.
		at 1800	Start leg 1: Two stages, "super stage" at "Garnisonen"
		at 2130	Last time to give notice for restart on leg 2 (Saturday morning.)
		at 2130	Organizational meeting.
Sat	20/8	at 0700-0830	Reporting and Scrutineering for classes 7 and 8.
		at 0815	Start leg 2: Eight stages, three before and five after lunch.
			No change of order in start list.
		at 1100	Lunch including service, regrouping.
		at 1630	First car at finish (Hässleholm main square.)
			Prize ceremony for 1st, 2nd and 3rd at the ramp.
		at 1730	Press conference and final Scrutineering.
		at 1800	Organizational meeting.
		at 1830	Publication of the provisional results.
		at 1900	Publication of the final results.
			Parc Fermé opens 30 min after last car of in the Swedish Rally Championship has finished.

## 12. Competitors, licenses, number of competitors and elimination

Competitors holding a Swedish A-, B- or C- driver's license, foreign drivers with permission from respective country association (EU-license) may take part in the competition. Foreign drivers may not count any SM-points. The competition is maximized to 110 competitors. Elimination is performed based on year 2016 regulations for the SM and RM, section 5.5

## 13. Classes and starting order

Class 1	SM Unmodified 2 WD (R2) Group N up to 2000 cc and R2B
Class 2	SM Unmodified 4 WD (R4) Group N 4 WD above 2000 cc and R4
Class 3	SM Trimmed 2 WD (R3) Group A, up to 2000 cc, Group R2C, R3C, R3T and R3D also Gr. H and "Nationell special" according to RY - T8, 2WD
Class 4	SM Trimmed 4 WD (R5) Group A over 2000 cc incl. WRC, and "Nat. spec" according to RY - T8, 4WD, FIA Appendix J: Super 2000 and R5
Class 5	JSM Untrimmed 2 WD (R2) according to R2 above
Class 6	JSM Untrimmed 2 WD (R3) according to R3 above
Class 7	RM Group E
Class 8	RM Group F / VOC
Class 9	Historic cars/App.K

**Starting order:** Class 6, 5, 1, 4, 2, 3, 8, 7 and 9.

## 14. Advertising

The organizer may claim their right to put advertisement on the cars according to the regulations of the Swedish ASN. This will be further announced in Bulletin #1.

Not having the organizers advertising is possible by paying double entry fee. (This however is not valid for advertisement close to the starting number.)

## 15. Team competition

There will be no team competition.

## 16. Special provisions

A: None allowed training (testing). Competitors that after the publishing of these supplementary regulations are found on the race track will not be allowed to take part of the competition.

B: Start on special stages will be performed with a digital down counting clock. False start indication via photo cell.

C: Type of tires is free for foreign competitors in all classes but maximized to eight tires.

D: Arrows in red and black will be used on the stages.

E: Tires at SS 1&2 according to SM-regulations 12.1. It is allowed to use 5 "worn" gravel tires beyond the 8 registered, BUT only allowed to use tires according to appendix 1 to these regulations.

F: Restart according to the regulations will be allowed also after exclusion due to expired time of respite between 2 TC:s Friday evening. Restart will only be possible after leg 1. Time for reporting restart according to § 11.

## 17. Entry fees

Entry fee cl 1-4 = 6500 SEK w/o notes & rec. / 7100:- w rec. & notes fee

Entry fee cl 5-6 = 5500 SEK w/o notes & rec. / 6100:- w rec. & notes fee

Entry fee cl 7-8 = 2500 SEK w/o notes & rec. / 3000:- w notes fee

Entry fee cl 1-9 HLMK competitors = 500 SEK discount! (Not valid for notes)

Entry fee cl 1-9 Foreign competitors = 1000 SEK discount! (Not valid for notes)

Entry fee cl 1-9 Foreign competitors WERC = 2000 SEK discount! (Not valid for notes)

Late entry fee (July 29th at 18:00 until Aug 15th at 18:00) = 2000 SEK extra fee

500 SEK in classes 1-6 contributes to the prize pool in "Rally SM"

Cost for reconnaissance and pace notes - 600 SEK (500 SEK in cl 7-8), also valid for drivers enjoying free start.

Refunding, report withdrawn before:

- July 29th at 18:00 - Total of entry fee and eventual cost for pace notes.

- Aug 17th at 18:00 - Total of entry fee with exception of 500 SEK in administration fee. No refund on cost for pace notes.

(See also RY 2.4.6T).

Not having the organizers advertising is possible by paying double entry fee.

**Cancellation as well as late entry to be performed at [www.resultatservice.com](http://www.resultatservice.com).**

## 18. Entry

First choice is always at [www.resultatservice.com](http://www.resultatservice.com).

Spare procedure is by mail to: Resultatservice, Munkarp 108, 243 91 Höör, SWEDEN

**NOTE!!! Provided to organizer July 29th 2016 at 18:00 latest. Don't forget to order pace notes.**

**No entry by phone. LATE ENTRY until Aug 15th at 24:00**

Entry fee, and fee for reconnaissance and pace notes to be paid to:

Hässleholms Motorklubb, **BG 5373-4091**, organizer provided at July 27th 2016 18:00 latest.

**Swift = SWEDSESS IBAN = SE49 8000 0831 3991 3920 0910**

## 19. Canceling

The organizer has the rights to, after approval from the Swedish ASN, cancel the competition. SM-regulations 5.7

## 20. Prizes- Scoring-, Prize giving, Separation

Class 1-9: Prizes of honor to the top three in each class. Prize giving step by step at the ramp.

In case of tie, determines result on SS3, then SS4 and so on.

## 21. Cancellation

According to RY 2.4.6T and §17 above.

## 22. Further information [www.hlmk.com](http://www.hlmk.com)

Clerk of the Course C G Wilke +46(0)451-158 02, +46(0)70-521 58 02

Deputy - " - Martin Holm +46(0)44-424 46, +46(0)70-811 31 59

## Lodging

Hässleholmmsgårdens Vandrarhem (Youth hostel), tel +46(0)451 26 82 34,

Hotel Göingehof +46(0)451-143 30 - Booking code "Snapphanerallyt" gives reduced price.

Tyringe Kurhotell +46(0)451-577 70 - Booking code "Snapphanerallyt" gives reduced price.

Hotel City +46(0)451-410 13,

Hotell Statt +46(0)451-890 00

or [www.hassleholm.se/turism](http://www.hassleholm.se/turism)



### Personal data

Competitors and officials has by their entry to take part in this competition given the agreement to having their personal data registered in the organizers computer records and that the organizer, within the scope of their activity and regardless the way of media, is publishing the person concerned name.

### Responsibility

The competitors take part of this competition on their own risk. The FIA, the Swedish ASN, the organizer or the officials of the event cannot be claimed as responsible for injuries on person and/or property which occur during the competition.

# Welcome!

## Hässleholms MK

**On Friday evening (SS1 & 2) only gravel tires (listed below) are allowed to use. No tarmac tires are allowed!!!  
(Extract from summertire list RY 2016)**

**Minimum allowed deep in tread, starting at SS1, is 5 mm.**

RALLY365.se	ADAPTOR R1, R2, Adaptor
AVON	SFR, AZG
Black Rocket	BR 22, 33, 44
Colway	Emjo, Rally Plus, Rally Plus 4
Dmack	DMG2, DMG3, DMG +2
DUNLOP	DZ86R-L
ELITE Regumering	Rally MS 200
GALAXIE	Safari
Gullabo Rally	AGI-Gullabo Rambo, Rally, Evo, Rally Super G
H-G i Tyringe AB	Dacapo Rally
Hankook	Ventus R 201, 202, 203, R213
INDY SPORT	F, FA
Kumho	R800, 900
Malatesta	Malatesta M 35
MAXSPORT	MAXSPORT RB3D, RB3D2, RB3, RB3D2A, RB3F, RB3(U)
MDS	MDS-RALLY S2, S22, S22S
MRF	ZDM2 alt. ZDM3, ZG1, ZG2
Michelin/BF Goodrich	M, L, Z, FB, M alt GM, L alt GL, GM, GL, GZG, GZS
Maxxis	Victra R 19
Pirelli	ASG-Z(K), T, RK, GM
Raptor	A200/Sport, Safari
Senator	Senator Rally Grus
Silverstone	S525 (i), S525 (x), S-505
Yokohama	A035, A053, A017. Följande mönster skall vara tillverkade före 2006: A033, A006T, A035, A035e, A036, A048, A035E SE L, W.



# www.ga1.se

OFFICIELL ÅF FÖR:



Sellholmsbyggda **BILSTEIN** fjäderben & stötdämpare till ett flertal bilmodeller. PRIS på förfrågan.

**PEDALSTÄLL** med GIRLING-cyl.  
Hängande..... **7.220:-**  
Golvmonterat med skenor. **7.960:-**

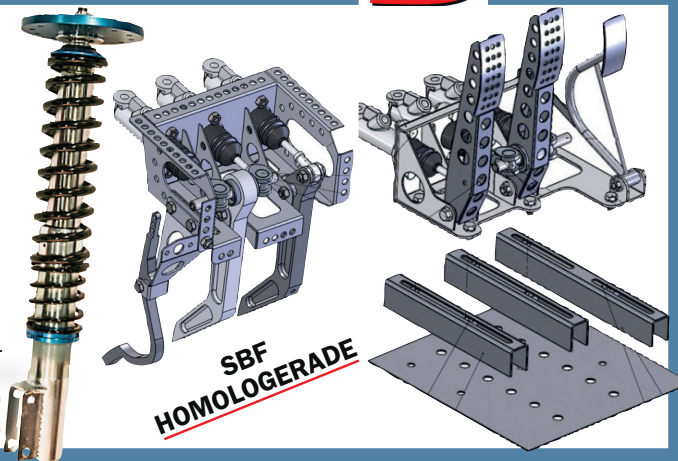

**SBF HOMOLOGERADE**

monit rally

RALLY-COMPUTER



**5320:-** Med GPS-mottagare  
**2880:-** Utan GPS-mottagare

FIA-godkänd Rally/Racingutrustning. Made in EU.  
Komplett förarutrustning i **6 delar**. FIA-godkänd 8856-2000



- GA** NOMEX-balaklava **295:-**  
Vit
- GA** NOMEX-underställ **1385:-**  
Vit
- TURN ONE** Racinghandskar **595:-**  
Svarta, röda, blå eller gula.



- GA** NOMEX-strumpor **195:-**  
Vita

Välj mellan:

- GA** Racingskor **1185:-**  
Röda, svarta eller blå

eller

- TURN ONE** Racingskor, svarta **1185:-**



**PAKETPRIS:**  
för ovanstående med:

- GA** NOMEX III-overall  
Paket 2 **5999:-**
- GA** NOMEX III-comfortoverall  
Paket 3 **7999:-**
- GA** NOMEX III-shiningoverall  
Lätt, smidig och komfortabel  
Paket 4 **9999:-**



Tävla om: **60.000:-** info på [www.ga1.se](http://www.ga1.se)

FIA-godkända stolar

från: **2345:-**

- GA**
- TURN ONE**
- sparco**
- COBRA**



**JUST NU!** Sidmontage underrede till vid köp av stol (värde: 299:-)

FIA-godkända "Magnum" 3"/3" 6-punkts bälte  
Färg: Rött, Blått, Svart, Gult, Grönt, Grått.



**1595:-**  
Made in EU (England)

- Bälten
- 4-punkt, bult .....**590:-**
- 4-punkt, ögla .....**790:-**
- 4-punkt, ögla FIA .....**1395:-**
- 6-punkt, ögla FIA (bild) .....**1595:-**
- 6-punkt 3"/2" HANS, FIA...**1995:-**

## Telefon: 0451-191 55

**NYA ÖPPETTIDER!** MÅNDAG-TORS DAG 10.00-20.00  
SÖNDAG 10.00-15.00

# #mitthässleholm

”I Hässleholm finns allt man behöver.  
Och vill man ha mer så är det bara att  
hoppa på tåget.”

- Victoria och Henrik,  
Lilla Oberöd



Foto: Johan Funke

Se mer av deras Hässleholm på  
[www.hassleholm.se/mitthassleholm](http://www.hassleholm.se/mitthassleholm)



Hässleholms  
kommun